



• **NTools FDS 6600**  
Radiateur (6,6kW) avec le réglage du temps et de la température sur un bras télescopique.

Les radiateurs infrarouges (Fast Dry System) sont équipés de réflecteurs de haute qualité et de lampes à quartz à ondes courtes, émettant des ondes infrarouges courtes. Grâce aux ondes courtes, le rayonnement infrarouge pénètre le matériel et atteint immédiatement le substrat, ne chauffant pas l'air autour de la lampe et l'objet séché.

Grâce à cela, le processus du séchage commence à partir des parties du revêtement séché situées le plus profondément et se passe uniformément dans tout le volume de la couche.

Cela garantit une évaporation plus vite et plus uniforme du solvant, en réduisant le risque de sa fermeture dans la couche. Cette façon de chauffer élimine pratiquement les défauts de peinture causés par cet effet et accélère le durcissement des matériaux individuels utilisés dans tout le cycle de réparation de la peinture. Les radiateurs NTools FDS permettent de chauffer des primaires, des mastics, des vernis de surface et incolores rapidement et économiquement.

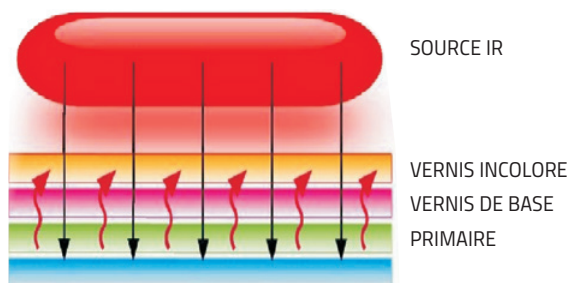

Le tableau ci-dessous présente les temps nécessaires pour le séchage des différents matériaux de peinture.

Matériel	Les temps approximatifs de séchage		
	Radiateur à ondes courtes IR	Cabine de peinture	Séchage non-forcé*
Mastics	6 - 7 minutes	10 - 20 minutes	environ 30-60 minutes
Apprêts	5 - 10 minutes	15 - 25 minutes	environ 25-30 minutes
Primaires	10 - 15 minutes	30-45 minutes	environ 240 minutes
Vernis acryliques	15 - 20 minutes	30-45 minutes	environ 240 minutes
Vernis incolores	15 - 20 minutes	30-45 minutes	environ 240 minutes

\* Le séchage non-forcé signifie le séchage sans appareils supplémentaires. Le temps du séchage dépend de la température de l'air.

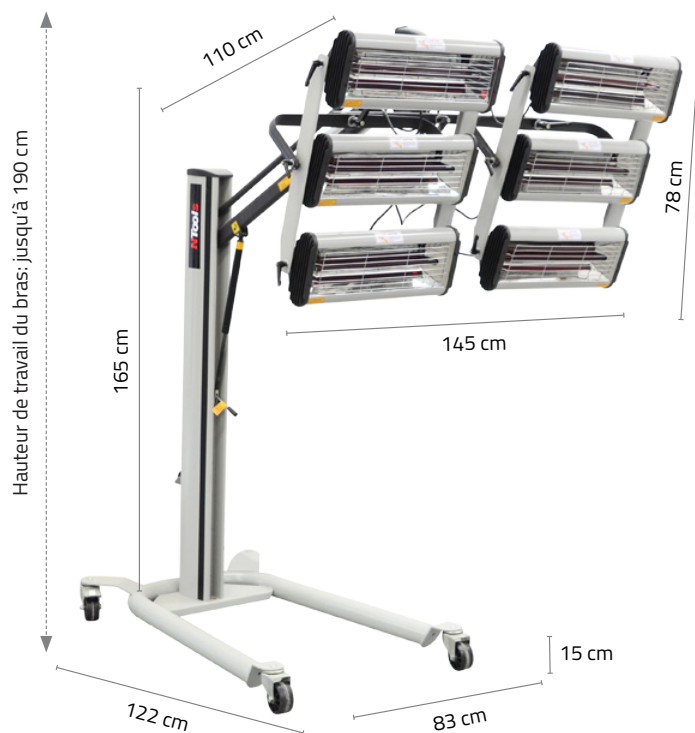

• **NTools FDS 6600**  
Radiateur (6,6kW) avec le réglage du temps et de la température sur un bras télescopique.

Le radiateur NTools FDS 6600 possède trois caissons séparés avec des filaments simples de puissance de 1100W chacun. Le bras télescopique rend possible le séchage de la plupart des surfaces présentes dans les voitures. Le module de chauffage peut être réglé aussi bien en position horizontale qu'en verticale. Supplémentairement, le réglage de l'angle de l'inclinaison du chaque caisson permet le séchage des p.ex.: capot et garde-boue en même temps.

La filament pour le radiateur FDS 6600 est disponible en pièce détachée sous le numéro AP 190296



400 V / 32A

Quatre roues de diamètre de 90 mm, y compris 5 arrières avec frein

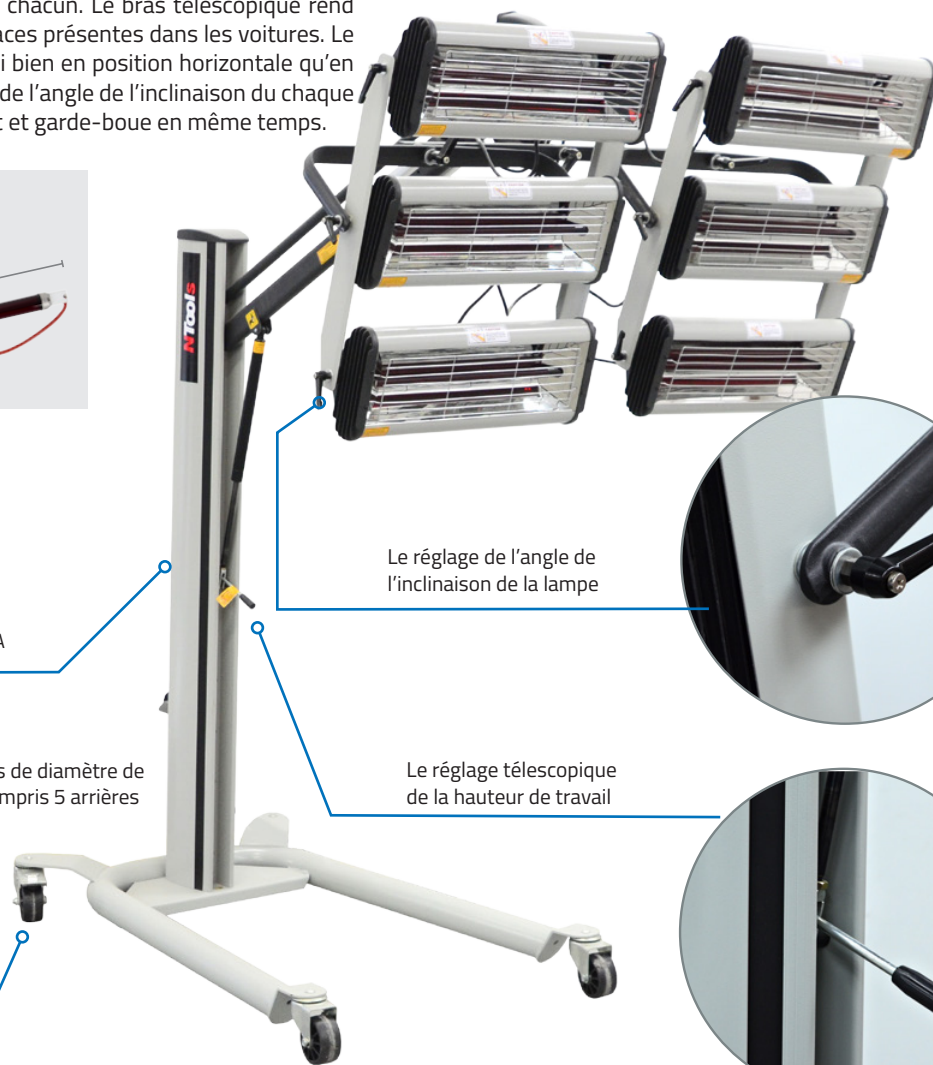

Le réglage de l'angle de l'inclinaison de la lampe

Le réglage télescopique de la hauteur de travail

APP no	Nom du produit	Alimentation	Puissance active	Température de chauffage	Surface du séchage	Paramétrages du temps	Réglage de la puissance lumineuse
190283	<b>NTools FDS 6600</b>	deux phases de 400 V, 50/60Hz	6 x 1100W	35 - 80 °C	1800mm x 1000mm	Electronique de 1 à 99 min.	De 35 à 100 (%)



- **NTools FDS 6600**  
Radiateur (6,6kW) avec le réglage du temps et de la température sur un bras télescopique.

**PANNEAU DE CONTRÔLE ÉLECTRONIQUE**

Le panneau de contrôle, fonctionnel et électronique rend possible le réglage de la puissance et du temps du séchage. La possibilité supplémentaire d'allumer chaque lampe séparément ainsi que la fonction du séchage pulsé permettent une meilleure évaporation du solvant et un durcissement plus rapide du revêtement de peinture.

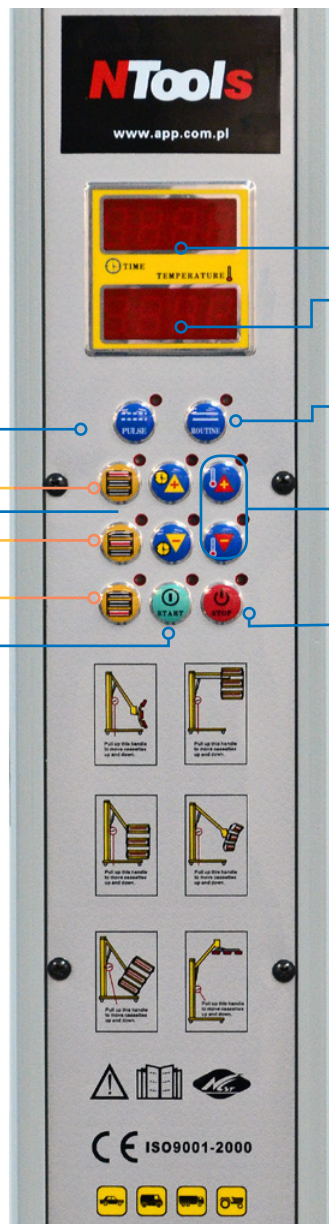

SÉCHAGE PULSÉ  
ÉVAPORATION FORCÉE **3**

BOUTONS DU RÉGLAGE DU TEMPS  
(1 - 99 MIN) **5**

BOUTON START **7**

\*BOUTON DE SÉLECTION DU FILAMENT **A**

\*BOUTON DE SÉLECTION DU FILAMENT **B**

\*BOUTON DE SÉLECTION DU FILAMENT **C**

**1** AFFICHAGE DU TEMPS DU SÉCHAGE.

**2** AFFICHAGE DU NIVEAU DE LA PUISSANCE DU CHAUFFAGE.

**4** SÉCHAGE CONTINU

**6** BOUTONS DU RÉGLAGE DE LA PUISSANCE (35 - 100%)

**8** BOUTON STOP

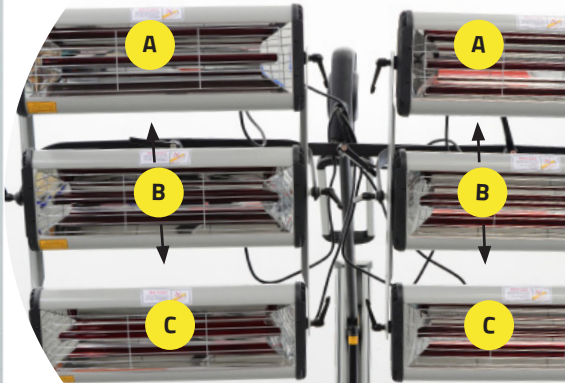

Le radiateur permet l'allumage des filaments dans n'importe quelle configuration : A+B+C, A+C, A+B, C+B, etc.



• **NTools FDS 6600**  
Radiateur (6,6kW) avec le réglage du temps et de la température sur un bras télescopique.

**Avantages des radiateurs NTools FDS:**

- **LA QUALITÉ** : la haute qualité de la surface séchée
- **LA VITESSE : L'ALLUMAGE IMMÉDIAT** : la pleine puissance en quelques secondes de l'allumage
- **LA PROPRETÉ** : pas de sous-produits et des pollutions émises par les lampes
- **LA SÉCURITÉ** : la lampe est résistante aux coups de chaleur grâce à la bulle de quartz
- **LES ÉCONOMIES** : plus de 85% d'énergie collectée est transformée en rayonnement thermique infrarouge
- **LA FONCTIONNALITÉ** : la possibilité du réglage de la puissance du flux lumineux : les lampes infrarouges peuvent être précisément positionnées (de 35% à 100%)
- **LA DURABILITÉ** : la haute durabilité des filaments – la durée de vie des lampes jusqu'à 2500h

**La comparaison des radiateurs NTools FDS disponibles dans l'offre APP**



N°App	190279	190280P	190281	190283
Modèle	FDS 1000	FDS 2000 Plus	FDS 3300	FDS 6600
Alimentation	Une phase 220 V, 50/60Hz	Une phase 220 V, 50/60Hz	Une phase 220 V, 50/60Hz	deux phases de 400 V, 50/60Hz
Puissance active	1 x 1000W	2 x 1100W	3 x 1100W	6 x 1100W
Filament	41 cm (1000W)	53 cm (1100W)	53 cm (1100W)	53 cm (1100W)
Surface séchée	800mm x 500mm	1000mm x 800mm	1200mm x 1000mm	1800mm x 1000mm
Hauteur de travail	200 cm	175 cm	190 cm	190 cm
Température	30-80°C	35-80°C	35-80°C	35-80°C
Paramétrages du temps	Manuel de 1 à 60 min.	Électronique de 1 à 99 min.	Électronique de 1 à 99 min.	Électronique de 1 à 99 min.
Réglage de la puissance lumineuse	N'existe pas	N'existe pas	De 35 à 100 (%)	De 35 à 100 (%)