



• **NTools FDS 3300**
Promiennik (3,3kW) z regulacją czasu i temperatury na wysięgniku teleskopowym

Promienniki podczerwieni NTools FDS (Fast Dry System), wyposażone są w wysokiej jakości odbłyśniki, oraz krótkofalowe lampy kwarcowe, wysyłające fale krótkie podczerwone. Dzięki falam krótkim, promieniowanie podczerwone przenika przez materiał i natychmiast dociera do podłoża, nie nagrzewając powietrza wokół lampy i suszonego przedmiotu.

Dzięki temu proces suszenia zaczyna się od najgłębiej położonych partii suszonej powłoki i przebiega równomiernie w całej objętości warstwy. Zapewnia to szybsze i bardziej równomierne odparowanie rozpuszczalnika, zmniejszając ryzyko jego zamknięcia w powłoce.

Taki sposób ogrzewania praktycznie eliminuje wady lakiernicze wywoływane tym efektem i przyspiesza utwardzenie poszczególnych materiałów użytych w całym naprawczym cyklu lakierniczym. Promienniki NTools FDS pozwalają szybko i ekonomicznie wygrzewać podkłady, szpachle, lakiery nawierzchniowe i bezbarwne.

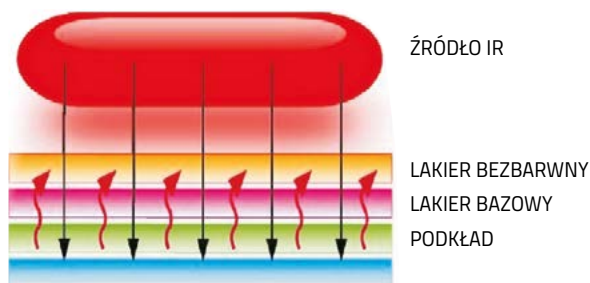

W poniższej tabeli zostały przedstawione czasy potrzebne na wysuszenie różnych materiałów lakierniczych.

Materiał	Przybliżone czasy suszenia		
	Promiennik krótkofalowy IR	Kabina lakiernicza	Suszenie niewymuszone*
Szpachle	6 - 7 minut	10 - 20 minut	około 30-60 minut
Grunt	5 - 10 min	15 - 25 min	około 25-30 minut
Podkłady	10 - 15 minut	30-45 minut	około 240 minut
Lakiery akrylowe	15 - 20 minut	30-45 minut	około 240 minut
Lakiery bezbarwne	15 - 20 minut	30-45 minut	około 240 minut

* Suszenie niewymuszone oznacza suszenie bez dodatkowych urządzeń.
Czas suszenia zależy od temperatury powietrza.

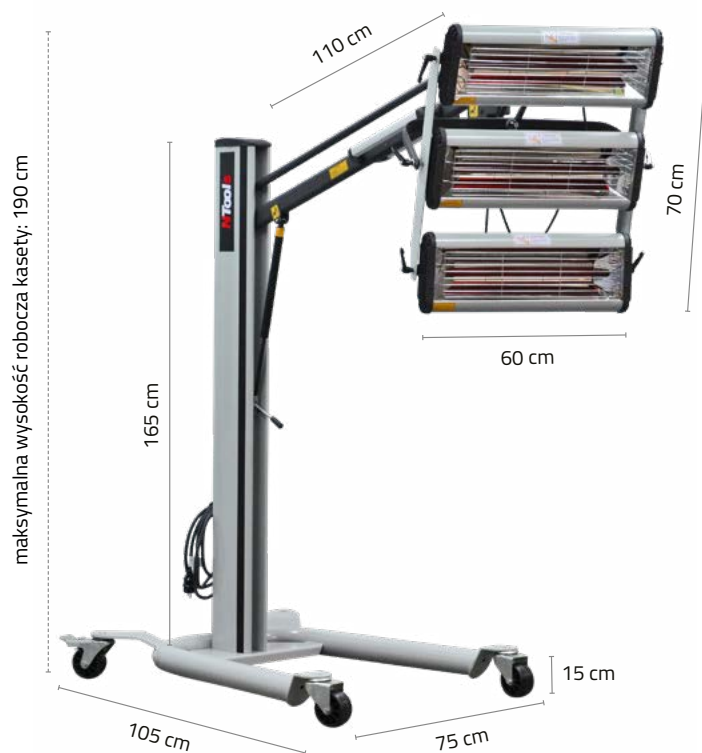



• **NTools FDS 3300**
Promiennik (3,3kW) z regulacją czasu i temperatury na wysięgniku teleskopowym

Promiennik NTools FDS 3300 posiada trzy osobne kasetony z pojedynczymi żarówkami o mocy 1100W każdy. Teleskopowe ramię daje możliwość suszenia większości płaszczyzn występujących w samochodach. Moduł grzejny można ustawić zarówno w pozycji poziomej, jak i pionowej. Dodatkowo regulacja kąta nachylenia pojedynczego kasetonu umożliwia suszenie np. maski i błotnika jednocześnie.

żarówka do promiennika FDS 3300 jest dostępna jako część zamienna pod nr APP 190296

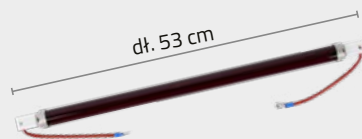

cztery kółka o średnicy 90 mm, w tym 2 tylne z hamulcem



APP nr	Nazwa produktu	Zasilanie	Moc pobierania	Temperatura nagrzewania	Powierzchnia suszenia	Ustawienia czasu	Regulacja mocy światła
190281	NTools FDS 3300	Jedna faza 220 V, 50/60 Hz	3 x 1100W	35 - 80 °C	1200mm x 1000mm	Elektronicznie od 1 do 99 min	od 35 do 100 (%)

• **NTools FDS 3300**
Promiennik (3,3kW) z regulacją czasu i temperatury na wysięgniku teleskopowym

ELEKTRONICZNY PANEL STERUJĄCY

Funkcjonalny, elektroniczny panel sterowania daje możliwość regulacji mocy i czasu suszenia. Dodatkowo możliwość włączenia każdej lampy osobno oraz funkcja suszenia pulsacyjnego pozwala na lepsze odparowanie rozpuszczalnika i szybsze utwardzenie powłoki lakierniczej.

- 3 SUSZENIE PULSACYJNE
ODPAROWANIE WYMUSZONE
- 5 PRZYCISKI USTAWIENIA CZASU (1 - 99 min)
- 7 WŁĄCZNIK
- *PRZYCISK WYBORU ŻARNIKA A
- *PRZYCISK WYBORU ŻARNIKA B
- *PRZYCISK WYBORU ŻARNIKA C



- 1 WYŚWIETLACZ CZASU SUSZENIA
- 2 WYŚWIETLACZ POZIOMU MOCY GRZANIA
- 4 SUSZENIE CIĄGŁE
- 6 PRZYCISKI USTAWIENIA MOCY (35 - 100%)
- 8 WYŁĄCZNIK

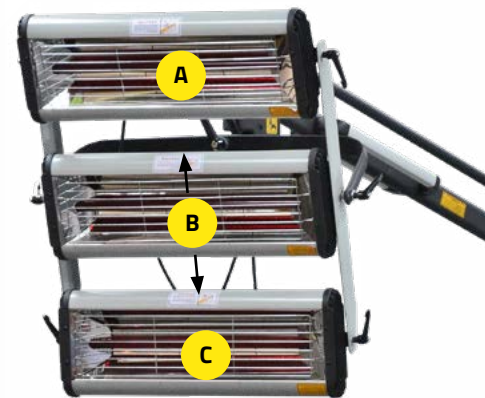

* Promiennik umożliwia włączanie żarników w dowolnej konfiguracji: A+B+C, A+C, A+B, C+B, itd.



• **NTools FDS 3300**
Promiennik (3,3kW) z regulacją czasu i temperatury na wysięgniku teleskopowym

Zalety promienników NTools FDS:

- **JAKOŚĆ:** wysoka jakość wysuszonej powierzchni
- **SZYBKOŚĆ:** natychmiastowy zapłon: pełna moc w ciągu kilku sekund od włączenia
- **CZYSTOŚĆ:** brak produktów ubocznych i zanieczyszczeń emitowanych przez lampy
- **BEZPIECZEŃSTWO:** lampa jest odporna na udary termiczne dzięki kwarcowej bańce
- **OSZCZĘDNOŚĆ:** ponad 85% pobranej energii jest przekształcane w podczerwone promieniowanie ciepłe
- **FUNKCJONALNOŚĆ:** możliwość regulacji mocy strumienia świetlnego: lampy podczerwone można dokładnie regulować (od 35% do 100%)
- **TRWAŁOŚĆ:** wysoka trwałość żarników – długość eksploatacji lamp do 2500h

Porównanie promienników NTools FDS dostępnych w ofercie APP



APP Nr	190279	190280P	190281	190283
Model	FDS 1000	FDS 2000 Plus	FDS 3300	FDS 6600
Zasilanie	Jedna faza 230 V, 50/60 Hz	Jedna faza 230 V, 50/60 Hz	Jedna faza 230 V, 50/60 Hz	Dwie fazy 400 V, 50/60 Hz
Moc pobierana	1 x 1000W	2 x 1100W	3 x 1100W	6 x 1100W
Żarnik	41 cm (1000W)	53 cm (1100W)	53 cm (1100W)	53 cm (1100W)
Suszona powierzchnia	800mm x 500mm	1000mm x 800mm	1200mm x 1000mm	1800mm x 1000mm
Wysokość robocza	200 cm	175 cm	190 cm	190 cm
Temperatura	30-80°C	35-80°C	35-80°C	35-80°C
Ustawienia czasu	Manualnie od 1 do 60 min	Elektronicznie od 1 do 99 min	Elektronicznie od 1 do 99 min	Elektronicznie od 1 do 99 min
Regulacja mocy światła	brak	brak	od 35 do 100 (%)	od 35 do 100 (%)

APP Nr	Nazwa produktu	Ilość
190281	NTools FDS 3300 - Promiennik (3,3kW) z regulacją czasu i temperatury na wysięgniku teleskopowym	1 szt.
190296	NTools FDS 2000L Plus/3300/6600 - Żarnik do promiennika podczerwieni 53cm	1 szt.
190311	NTools PP 3 - Pokrowiec do promiennika NTools FDS 3300 61 x 73 x 48cm	1 szt.